

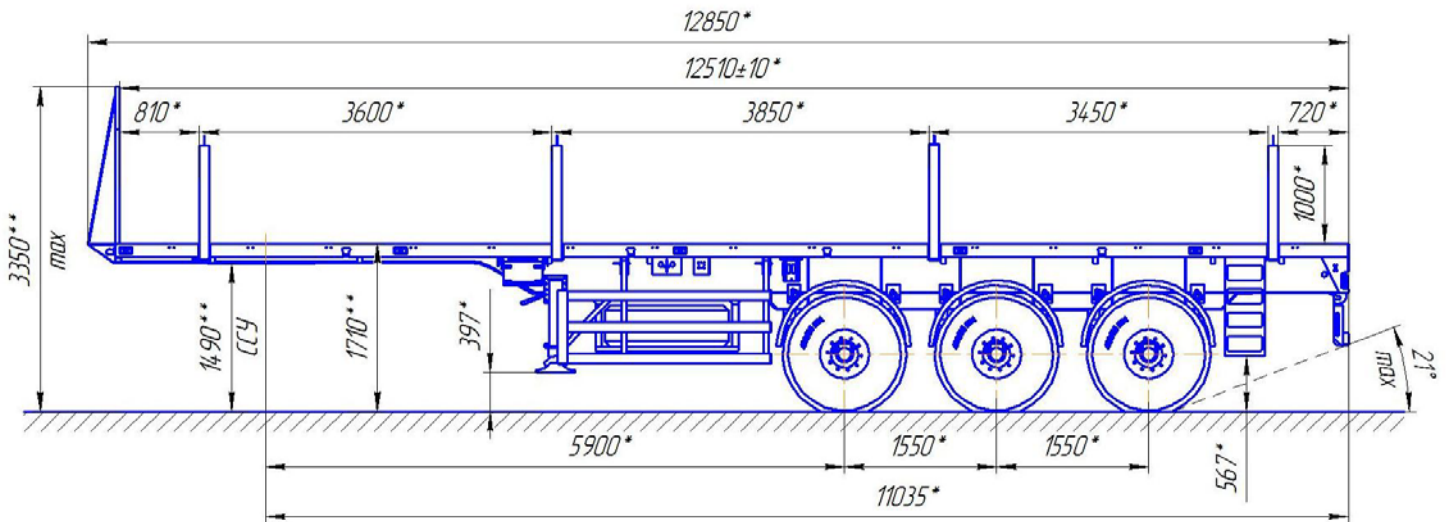

**ПОЛУПРИЦЕП БОРТОВОЙ «СПЕЦПРИЦЕП» 994283**



**НА СХЕМЕ ПОЛУПРИЦЕП БЕЗ БОРТОВ**

Масса перевозимого груза, кг	24 000
Масса снаряженного полуприцепа, кг	7 500
Полная масса полуприцепа, кг	31 500
Нагрузка на ССУ тягача с установленным грузом, кг	12 000
Нагрузка на дорогу через шины, кг	19 000
Рама	усиленная
Количество осей	3 (три)
Оси	ROR (Италия)
Подвеска	ПНЕВМО ROR (Италия)
Межосевое расстояние, мм.	1550
Шины	425/85R21 КАМА 1260
Число колес, шт.	6 (ОДНОСКАТНАЯ ОШИНОВКА)
Запасное колесо	1
Шкворень	2"
Опоры	импортные (механические)
Погрузочная высота, мм	1710
Длина грузовой площадки, мм	12500
Общая ширина полуприцепа, мм	2530
Максимальная скорость, км/ч	60
Наличие настила на раме	рифленая сталь
Боковая противоподкатная защита	согласно правилам ЕЭК ООН №73
Ящик для хранения инструмента	*да, под площадкой
Пневмопривод тормозов	WABCO (Германия)
Тормозная система:	
- рабочие тормоза	пневматический привод от тягача
- стояночный тормоз	механический
- аварийная система	двухконтурная тормозная система (при потере давления в питающей магистрали происходит торможение полуприцепа)
Электрооборудование:	
- количество, цвет и места установки	согласно правилам ЕЭК ООН № 48
- соединительные розетки	ПС-325 и ПС-326 (24В)
Противооткатные устройства	два противооткатных башмака в карманах
Коники выдвижные, высота 1000 мм.	4 пары



Передний отбойный щит	облегченного типа, решетчатый
Лестница для подъема на платформу	да
Задние габаритные фонари	Утоплены в корму
Буксировочные петли	да
Кольца крепления груза	Утоплены в платформу и на боковых лонжеронах
Задний отбойный брус	на болтовых соединениях
Цвет	По желанию заказчика

